

## **ИНСТРУМЕНТАРИЙ К ДИАГНОСТИКЕ**

по программе «От рождения до школы» под ред. Н. Е. Веракса,  
Т.С. Комаровой, М.А. Васильевой  
Подготовительная группа

Инструментарий педагогической диагностики представляет собой описание тех проблемных ситуаций, вопросов, поручений, ситуаций наблюдения, которые вы используете для определения уровня форсированности у ребенка того или иного параметра оценки.

Следует отметить, что часто в период проведения педагогической диагностики данные ситуации, вопросы и поручения могут повторяться, с тем чтобы уточнить качество оцениваемого параметра.

Это возможно, когда ребенок длительно отсутствовал в группе или когда имеются расхождения в оценке определенного параметра между педагогами, работающими с этой группой детей.

Музыкальные и физкультурные руководители, педагоги дополнительного образования принимают участие в обсуждении достижений детей группы, но разрабатывают свои диагностические критерии в соответствии со своей должностной инструкцией и направленностью образовательной деятельности.

Важно отметить, что диагностируемые параметры могут быть расширены, сокращены в соответствии с потребностями конкретного учреждения, поэтому каждый параметр педагогической оценки может быть диагностирован несколькими методами, с тем, чтобы достичь определенной точности.

Также, одна проблемная ситуация может быть направлена на оценку нескольких параметров, в том числе из разных образовательных областей.

Основные диагностические методы педагога образовательной организации:

- наблюдение;
- проблемная (диагностическая) ситуация;
- беседа.

Формы проведения педагогической диагностики:

- индивидуальная;
- подгрупповая;
- групповая.

### **ОБРАЗОВАТЕЛЬНАЯ ОБЛАСТЬ**

#### **«Развитие речи»**

Критерии оценки: владеет достаточным словарным запасом; свободно общается с педагогом, родителями, сверстниками.

Вопросы:

- Где ты живешь? (В какой стране, в каком городе.)
- Как называется улица, на которой вы живете?

- Какой он, ваш дом? (Большой или маленький, старый, ветхий, новый, красивый.).

- Сколько этажей в вашем доме?

- Из какого материала построен ваш дом? -

- На каком этаже вы живете?

- Какая у вас квартира?

- С кем ты живешь вместе?

- Какая самая любимая вещь в твоём доме?

- Какие интересные книги есть в вашем доме? И другие.

**4 балла** - ребенок отвечает на вопросы, аргументируя ответ; последовательно и логично рассказывает о факте, событии из личного опыта.

**3 балла** - ребенок отвечает охотно на вопросы педагога, часто пользуется простыми предложениями; не всегда может аргументировать свой ответ.

**2 балла** - не на все вопросы знает ответы, не аргументирует свои ответы.

**1 балл** - не понимает задания.

Пересказывает и драматизирует небольшие литературные произведения.

Составляет по плану и образцу рассказы о предмете по сюжетным картинкам.

Рассказ К. Ушинского «Спор животных» или русская народная сказка «Лиса и рак».

Оборудование: маски коровы, лошади, собаки или лисы и рака.

Воспитатель читает рассказ, задает вопросы по тексту:

- Кто стал спорить?
- О чем спорили животные?
- Что сказала лошадь?
- А что сказал человек?

Затем распределяются роли между детьми. Дети пересказывают текст по ролям.

**4 балла** - ребенок пересказывает и драматизирует небольшую роль из литературного произведения, не допускает пропусков и неточностей.

**3 балла** - ребенок пересказывает и драматизирует небольшую роль из литературного произведения, допуская небольшие пропуски.

**2 балла** — делает существенные пропуски при пересказе, демонстрирует только отдельные эпизоды.

**1 балл** - не понимает задания.

Дидактическое упражнение «Составь рассказ». Материал: сюжетная картина, набор картин с фабульным развитием действия.

Например:

сюжетная картина «Пробуждение природы весной» (4 картинки):

1. появился росток из почвы;
2. появились листья, и росток тянется вверх;
3. появился первый бутон;

4. цветок распустился.

Задания:

1. Составь рассказ по сюжетной картине.

2. Разложи картинки так, чтобы можно было составить связный последовательный рассказ.

Примерные вопросы и задания:

-Посмотри, в нашей комнате тоже есть комнатные растения.

-Как называется это растение?

- Что мы делали с самого начала с почвой, как сажали, наблюдали, поливали, как протирали листочки, рыхлили землю, опрыскивали?

**4 балла** — ребенок легко составляет по плану рассказ из личного опыта, по сюжетной картине, набору картин с фабульным развитием действия. Пользуется сложносочиненными и сложноподчиненными предложениями.

**3 балла** - ребенок составляет рассказ по набору картин с фабульным развитием действия; испытывает затруднения при составлении рассказа по сюжетной картине; предложения, как правило, простые.

**2 балла** — ребенок не может без активной помощи взрослого справиться с заданием. Словарный запас беден.

**1 балл**- не понимает задания.

Употребляет в речи синонимы, антонимы.

Употребляет в речи сложные предложения разных видов.

Различает понятия «звук», «слог», «слово», «предложение», владеет звуко-слоговым анализом.

1. Дидактическое упражнение «Выбери и назови».

2. Игра «Скажи наоборот».

Задания:

1. Выбери из трех слов два слова-«приятеля» и назови их:

а) среди имен существительных:

- дом, солдат, боец;

б) среди имен прилагательных:

- храбрый, звонкий, смелый;

-большой, красивый, огромный;

в) среди глаголов:

- торопиться, спешить, ползти; думать, ехать, соображать и др.

2. Придумай слова с противоположным значением (скажи наоборот):

а) сильный (слабый); высокий (низкий); короткий (длинный);

б) стоять (сидеть); смеяться (плакать); грустить (радоваться).

**4 балла** — ребенок самостоятельно выполняет все задания. Хорошо понимает значение понятий: слова-«приятели» и противоположное по значению слово.

**3 балла** — ребенок выполняет задания, прибегая к дополнительным инструкциям воспитателя.

**2 балла** — ребенок плохо понимает значение понятий: слова «приятели» и противоположные по значению слова, допускает большое количество ошибок

**1 балл** - не понимает задания.

Дидактическая игра «Закончи предложение».

Материал: сюжетные картинки, при помощи которых ребенок сможет составлять сложносочиненные или сложноподчиненные предложения. (Сюжет картинки может быть таким: на улице дождливая погода; прилет птиц весной; магазин игрушек).

Задание: рассмотри картинки и постарайся закончить предложения:

1. Мама взяла зонт, потому что (на улице идет дождь).
2. Наступила весна, и (прилетят птицы).
3. Мы поедем в магазин игрушек, чтобы (купить мне новую игрушку).
4. Я сошью кукле платье, если (вы дадите мне ткань).
5. Мы ложимся спать, когда (наступает ночь).

**4 балла** - ребенок выполнил задание самостоятельно, легко составлял сложные предложения различных видов.

**3 балла** - ребенок допускает небольшое количество ошибок в построении предложений или затрудняется их закончить в ряде случаев.

**2 балла** - ребенок справляется с заданием с помощью воспитателя

**1 балл** - ребенок не справляется с заданием, не понимает инструкций воспитателя.

1. Дидактическое упражнение «Составь предложение».

Материал: полоски, точки для составления схемы предложения.

2. Выделение в слове слогов.
3. Выделение в слове заданного звука.

Задание:

1. Из предложенных слов составь предложение.

Слова: цветы, дети, поливают. Составь схему этого предложения.

2. Отхлопай любое слово и скажи, сколько в нем слогов.
3. Назови слово с заданным звуком в определенной позиции.

Например, в предложении: Дети поливают цветы назови слово, в котором звук [д] стоит в начале и т. п.

**4 балла** - ребенок различает понятия «звук», «слог», «слово», «предложение». Называет в последовательности слова в предложении, звуки и слоги в словах.

**3 балла** - ребенок хорошо различает понятия «звук», «слово», «предложение». Безошибочно находит в предложении слова с заданным звуком в начале слова. Затрудняется в подборе слов, где звук стоит в середине или в конце слова. Плохо сформировано понятие о слоге.

**2 балла** - очень слабое представление о понятиях «звук», «слог», «слово», «предложение». Не может выполнить ни одного задания без активной помощи взрослого. Допускает большое количество ошибок.



**1 балл** - ребенок не справляется с заданием, не понимает инструкций воспитателя.

**Высокий уровень - 18-21 балл; средний уровень - 11-17 баллов; низкий уровень — 7-10 баллов.**

## **ОБРАЗОВАТЕЛЬНАЯ ОБЛАСТЬ «Чтение художественной литературы»**

Критерии оценки:

Различает жанры литературных произведений, называет любимые сказки и рассказы;

знает наизусть 2-3 стихотворения, загадки.

Дидактическое упражнение «Что это такое: сказка, рассказ, стихотворение (жанры)».

Материал: литературные произведения по программе.

Задание:

Воспитатель предлагает детям прослушать небольшие литературные произведения и сказать, что это такое: сказка, рассказ, стихотворение.

**4 балла** – самостоятельно справляется с заданием, правильно отвечает на вопросы.

**3 балла** – справляется с заданием с помощью взрослого.

**2 балла** справляется с заданием со второй попытки.

**1 балл** - не понимает задания.

Называет 2 – 3 авторов и 2 – 3 иллюстраторов детских книг.

Дидактическое задание «Назови автора и художника-иллюстратора детских книг».

Материал: книги – А.С.Пушкин «Сказка о мертвой царевне и о семи богатырях», П.Ершов «Конек-горбунок». Стихи С.Есенина; книги с иллюстрациями художников Е.Рачева, Ю.Васнецова, Е.Чарушина, И.Билибина или др.

Задание:

А) Назови автора:

- Кто написал «Сказку о мертвой царевне и о семи богатырях»? (А.С.Пушкин).

- Кто написал «Конек-горбунок»? (П.Ершов).

- Кто написал стихотворение «Белая береза»? (С.Есенин).

Б) Узнай художника:

- Кто из художников рисовал рисунки к сказкам? (Е.Рачев, Ю.Васнецов).

- Кто из художников писал рассказы о животных и сам рисовал к ним иллюстрации? (Е.Чарушин).

- Кто из художников нарисовал иллюстрации к сказке «Василиса Прекрасная»? (И.Билибин).

**4 балла** – ребенок самостоятельно называет авторов и художников, ориентируясь на иллюстрации.

**3 балла** – ребенок называет авторов и художников, ориентируясь на иллюстрации, с небольшой словесной помощью воспитателя – начальные слоги или И.О.автора.

**2 балла** – ребенок называет 1-2 авторов и 1 художника.

**1 балл**- не понимает задания.

Выразительно читает стихотворение, пересказывает отрывок из сказки, рассказа.

Дидактическое задание «Прочитай наизусть стихотворения, считалки, загадки».

Задание:

Воспитатель просит ребенка прочитать 2-3 программных стихотворения, 2-3 считалки, 2-3 загадки.

**4 балла** – ребенок самостоятельно и выразительно читает наизусть 2-3 стихотворения, 2-3 считалки, 2-3 загадки.

**3 балла** – ребенок выразительно читает наизусть 1 стихотворение, 1 считалку, 1 загадку с небольшой словесной помощью воспитателя – напоминание названия, или начало.

**2 балла** – ребенок может рассказать или 1 стихотворение, или 1 считалку, или 1 загадку.

**1 балл**- не понимает задания.

**Высокий уровень - 18-21 балл; средний уровень - 11-17 баллов; низкий уровень — 7-10 баллов.**

## **ОБРАЗОВАТЕЛЬНАЯ ОБЛАСТЬ**

### **«Познание»**

#### **Конструктивно-модульная деятельность.**

Критерии оценки.

Производит соотношение конструкции предмета с его назначением. Создает постройку по рисунку.

Педагог дает оценку в процессе наблюдений за поведением ребенка во время специально организованной деятельности.

Ребенку предлагается:

- выполнить постройку по схеме.

**4 балла** – самостоятельно справляется с заданием, правильно отвечает на вопросы.

**3 балла** – справляется с заданием с помощью взрослого.

**2 балла** справляется с заданием со второй попытки.

**1 балл**- не понимает задания.

Может планировать этапы создания собственной постройки, находить конструктивные решения.

Педагог дает оценку в процессе наблюдений за поведением ребенка во время специально организованной деятельности.

Ребенку предлагается:

- выполнить постройку по рисунку.

- изменить свою постройку по словесной инструкции взрослого.

- мотивировать выбор деталей для постройки.

**4 балла** – самостоятельно справляется с заданием, правильно отвечает на вопросы.

**3 балла** – справляется с заданием с помощью взрослого.

**2 балла** справляется с заданием со второй попытки.

**1 балл**- не понимает задания.

Может создавать модели из различных видов конструктора по рисунку и по словесной инструкции.

Педагог дает оценку в процессе наблюдений за поведением ребенка во время свободной деятельности.

Ребенку предлагается:

- изменить свою постройку по словесной инструкции взрослого.

**4 балла** – самостоятельно справляется с заданием, правильно отвечает на вопросы.

**3 балла** – справляется с заданием с помощью взрослого.

**2 балла** справляется с заданием со второй попытки.

**1 балл**- не понимает задания.

Может работать коллективно, распределять между членами группы этапы осуществления постройки.

Педагог дает оценку в процессе наблюдений за поведением ребенка во время свободной деятельности.

**4 балла** – самостоятельно справляется с заданием, правильно отвечает на вопросы.

**3 балла** – справляется с заданием с помощью взрослого.

**2 балла** справляется с заданием со второй попытки.

**1 балл**- не понимает задания.

### **Формирование элементарных математических представлений.**

*Материал:* лист бумаги с нарисованными цифрами 0,3, 5, 8, 10.

Задания:

1. Посчитай в пределах 10 в прямом и обратном порядке.

2. Посмотри на цифры, написанные на листе бумаги, и нарисуй рядом с каждой цифрой соответствующее количество конфет.

**4 балла** – самостоятельно справляется с заданием, правильно отвечает на вопросы.

**3 балла** – справляется с заданием с помощью взрослого.

**2 балла** справляется с заданием со второй попытки.

**1 балл**- не понимает задания.

Составляют и решают задачи в 1 действие на сложение и вычитание, пользуется цифрами и знаками +, -, =. Знает состав числа первого десятка.

Арифметические задачи (2-3).

*Материал:* цифры от 0 до 9, знаки «=», «-», «+»; предметные картинки.  
Дидактическое упражнение «Что будет, если...»

Задания:

1. Рассмотрите картинки (ваза с тремя тюльпанами и ваза с тремя розами) и составьте задачу. С помощью цифр и знаков покажите решение задачи.

2. Покажите картинку, где изображено 6 шаров надутых и 4 лопнувших. Составьте условие и с помощью цифр и знаков покажите решение задачи.

Задание: подумай и дай правильный ответ:

- Что будет, если к 7 прибавить 1? (*Получится число 8.*)

- К 9 прибавить 1?

- Как получить число 8, если есть число 9? (*Убрать одну единицу.*)

- Что будет если сложить три единицы? (*Получится число 3.*)

- А если сложить 5 единиц? (*Число 5.*)

**4 балла** – самостоятельно справляется с заданием, правильно отвечает на вопросы.

**3 балла** – справляется с заданием с помощью взрослого.

**2 балла** справляется с заданием со второй попытки.

**1 балл** - не понимает задания.

Различает величины длину, ширину, высоту, объем, массу (вес) и способы их измерения.

Измеряют длину предметов, отрезки прямых линий, объемы жидких и сыпучих веществ с помощью условной мерки.

Дидактическое упражнение «Магазин».

Дидактическое упражнение «Дорожки». *Материал:* три дорожки разной длины, полоска бумаги длиной 3 см - условная мерка.

Задание: *рассмотри дорожки.*

- *Как ты думаешь, какая из этих дорожек самая длинная, а какая самая короткая?*

- *Как это проверить?*

**4 балла** – самостоятельно справляется с заданием, правильно отвечает на вопросы.

**3 балла** – справляется с заданием с помощью взрослого.

**2 балла** справляется с заданием со второй попытки.

**1 балл** - не понимает задания.

Умеет делить предметы на несколько равных частей, сравнивать целое и его часть;

Различает и называет отрезок, угол, круг, овал, многоугольники, шар, куб; проводит их сравнения.

Дидактическая игра «День рождения Винни-Пуха».

*Материал:* 3 круга и 3 квадрата, 1 круг и 1 квадрат разделены на четыре части поровну, ножницы.

*Материал:* набор плоских геометрических фигур и объемных форм.

*Задание:*

- Винни-Пух захотел угостить гостей апельсином и пирожным, стал их делить поровну. Помоги Винни-Пуху разделить апельсин и пирожное на две и четыре равные части.

- Подумай и ответь: часть круга, квадрата больше или меньше целого? Как можно назвать эти части? (половина, одна вторая, одна четвертая).

Задание: найди фигуру, которую я назову. Назови ее элементы (из чего она состоит), подбери геометрическую форму (как она называется).

Задание выбери все 4х угольники и назови их (квадрат, ромб, прямоугольник, трапеция ) Что у них общего? Чем они отличаются?

**4 балла** – самостоятельно справляется с заданием, правильно отвечает на вопросы.

**3 балла** – справляется с заданием с помощью взрослого.

**2 балла** справляется с заданием со второй попытки.

**1 балл**- не понимает задания.

Ориентируется в окружающем пространстве и на плоскости листа, пользуется знакомым обозначением.

Умеет определять временные отношения, время по часа (с точностью до 1 часа).

Игра «Волшебная точка».

*Материалы:* лист бумаги в клетку, простой карандаш, кружок – мячик.

Игра «Волшебный циферблат».

*Материал:* 2 циферблата часов.

Задание: от заданной точки отмерь две клетки вверх, две клетки вправо, две клетки вверх, одна клетка вправо, четыре клетки вниз, одна клетка влево, одна клетка вверх, одна клетка вниз, одна клетка влево.

Вопросы:

Какие стрелки будем передвигать на часах, чтобы определить время?

Поставь стрелки так, чтобы получилось 9 часов.

Если ребенок затрудняется, воспитатель дает словесные инструкции (минутная стрелка на 12, часовая на 9).

Если ребенок затрудняется взрослый показывает образец – поставь стрелки так же как на моих часах.

**4 балла** – самостоятельно справляется с заданием, правильно отвечает на вопросы.

**3 балла** – справляется с заданием с помощью взрослого.

**2 балла** справляется с заданием со второй попытки.

**1 балл**- не понимает задания.

Знает монеты разного достоинства,

Знает название текущего месяца года, последовательность дней недели, месяцев, времен года.

Дидактическая игра магазин.

Материал: набор разменных монет, ценники (картинка предмета с ценой).

1. Дидактическая игра «Живая неделя».

*Материал:* карточки с цифрами от 1 до 7.

2. Дидактическое упражнение «Назови правильно месяц».

Задача: ребенку дается набор монет.

Назови монеты которые у тебя есть.

Выбери те предметы (картинки) которые ты можешь купить.

Задания:

1. Выбери любую цифру. Назови, какой день недели ей соответствует.

Выложи в соответствии с цифрами дни недели и назови их.

2. Назови, какой сейчас месяц? Как называется первый (второй) месяц весны?

3. сколько месяцев в году? Недель в месяце? Дней в месяце?

**4 балла** – самостоятельно справляется с заданием, правильно отвечает на вопросы.

**3 балла** – справляется с заданием с помощью взрослого.

**2 балла** справляется с заданием со второй попытки.

**1 балл**- не понимает задания.

Выбирает и группирует предметы в соответствии с познавательной задачей.

*Материал:* набор плоских геометрических фигур, счетных палочек.

Ребенку предлагается сложить из нескольких фигур – одну (из нескольких треугольников один многоугольник, из нескольких маленьких квадратов — один большой прямоугольник; из частей круга — круг, из четырех отрезков— четырехугольник, из двух коротких отрезков — один длинный и т.д.;).

**4 балла** – самостоятельно справляется с заданием, правильно отвечает на вопросы.

**3 балла** – справляется с заданием с помощью взрослого.

**2 балла** справляется с заданием со второй попытки.

**1 балл**- не понимает задания.

### **Формирование целостной картины мира**

Имеет представление о родном крае, его достопримечательностях.

Дидактическое упражнение «А знаешь ли ты?».

*Материал:* несколько флагов, гербов.

1. Дидактическая игра «Знаешь ли ты свой город?». *Материал:* фотографии городских достопримечательностей, герб города.

Ребенок рассматривает флаги и выбирает флаг России.

Вопросы:

- Знаешь ли ты, что означает каждый цвет флага?

- Найди среди иллюстраций герб России.
- Как зовут Президента России.

Задания:

- Назови город, в котором ты живешь, какой у него герб?

- Покажи фотографию въезда в наш город.

- Назови и покажи достопримечательности нашего города.

-Что ты знаешь о национальностях людей, проживающих в нашем городе?

**4 балла** — ребенок безошибочно отвечает на все вопросы воспитателя.

**3 балла** - ребенок допускает ошибки.

**2 балла** - ребенок не имеет представления о гербе, флаге, Президенте России.

**1 балл**- не понимает задания.

Имеет представления о школе, библиотеке, знает правила поведения в городе, на природе и соблюдает их.

Устанавливает элементарные причинно – следственные связи между природными явлениями.

Дидактическое упражнение «Первоклассник».

Материал: картинки с изображением игрушек, учебных принадлежностей, ранца.

Дидактическое упражнение «Библиотека».

Материал: иллюстрация с изображением библиотеки.

Дидактическое упражнение «Что бывает, если...?»

Критерии оценки:

1. Задание: рассмотри картинки и собери портфель для школы, называя при этом школьные принадлежности. Объясни, для чего они нужны.

2. Посмотри на иллюстрацию и ответь на вопросы:

- Как называют человека, работающего в библиотеке?

- Что ты можешь рассказать о библиотеке?

Задание:

- Что бывает осенью, если сильно подует ветер? (усилится листопад, принесет грозовые тучи).

- Что бывает с травой, насекомыми и птицами, когда наступают холода? (с наступлением холодов увядает и желтеет трава, исчезают бабочки и жуки, улетают на юг птицы, которые питаются насекомыми).

**4 балла** – у ребенка сформированы представления о школе, библиотеке, о профессиях людей, работающих в них.

**3 балла** – у ребенка сформированы представления о школе, библиотеке, о профессиях людей, работающих в них, но отвечает он не очень уверенно, ждет подтверждения правильного ответа от воспитателя.

**2 балла** – у ребенка имеется представление о школе, библиотеке, но затрудняется в названии профессий работающих здесь людей.

**1 балл**- не понимает задания.

**4 балла** - ребенок самостоятельно, уверенно и правильно отвечает на вопросы.

**3 балла** - ребенок самостоятельно, правильно, но не очень уверенно, отвечает на вопросы.

**2 балла** – ребенок отвечает на вопросы только с помощью воспитателя.

**1 балл**- не понимает задания.

Знает некоторых представителей животного мира, может обобщать (звери дикие и домашние, средней полосы и южных/северных стран, птицы, пресмыкающиеся, земноводные, насекомые).

1. Дидактическая игра «Кто где живет?».

Материал: карточки с изображением среды обитания птиц (море, берег, лес, водоем, болото, луг). Предметные картинки с изображением птиц.

Дидактическая игра «Перелетные и зимующие птицы».

Материал: картинки с изображением птиц.

Дидактическое упражнение «Назови домашних, диких животных».

Материал: предметные картинки с изображением домашних и диких животных.

Беседа об охране животных.

Задания:

1. Назови птиц (кукушка, воробей, синица, грач, сорока, журавль, лебедь, куропатка, утка, чайка, кулик, соловей, малиновка, иволга, ласточка, гусь, цапля) и распредели их в соответствии со средой обитания.

2. Раздели картинки на две группы, в одной - перелетные птицы; в другой - зимующие птицы. (Скворец, грач, снегирь, воробей, голубь, синица, ласточка, дятел, гусь, ворона, сорока, галка, соловей, жаворонок, щегол.).

3. Перечисли "известных домашних, а затем диких животных (свинья, корова, лось, верблюд, мышь, медведь, заяц, лиса, индюк, утка, кролик, гусь, олень, собака, коза, овца, лошадь). Объясни, почему их так называют.

4. Вопросы:

- Почему необходимо охранять диких животных и растения?
- Как называется место, предназначенное для охраны животных?
- Как называется документ, куда занесены исчезающие виды растений и животных?

**4 балла** - ребенок хорошо осведомлен о среде обитания птиц, не допускает ошибок при определении зимующих и перелетных птиц. Называет достаточное количество домашних и диких животных, объясняет их классификацию. Имеет представления о заповедниках и Красной книге.

**3 балла** - ребенок допускает 1-2 ошибки при определении среды обитания птиц и классификации перелетных и зимующих птиц. Называет достаточное количество домашних и диких животных, объясняет их классификацию. Имеет представления о Красной книге.

**2 балла** - ребенок имеет слабые представления о среде обитания птиц, перелетных и зимующих птицах. Допускает большое количество ошибок при выполнении всех заданий.

**1 балл** - не понимает задания.

**Высокий уровень - 18-21 балл; средний уровень - 11-17 баллов; низкий уровень — 7-10 баллов.**

**ОБРАЗОВАТЕЛЬНАЯ ОБЛАСТЬ**  
**«Художественно – эстетическое развитие»**



## Изобразительная деятельность

### Критерии оценки

Различает и называет виды изобразительного искусства (Живопись, графика, скульптура, декоративно-прикладное и народное искусство).

Дидактическая игра «Узнай узоры».

Материал: фрагменты узоров, изученных росписей.

2. Творческое задание. Материал: бумажные формы в виде народных изделий (поднос, солонки, чашки, розетки).

Задание: по фрагментам узора определи вид народно-прикладного искусства. Распиши одну из предложенных форм.

**4 балла** - знает все шесть видов прикладного искусства. Самостоятельно использует все характерные элементы росписей, правильно подбирает соответствующую цветовую гамму, правильно соотносит выбранный элемент. Располагает узор ритмично.

**3 балла** - при выполнении 1-го задания допускает 1-2 ошибки в назывании 1-2 декоративных росписей. При рисовании выбирает и использует 1-2 элемента выбранной росписи.

**2 балла** - определяет вид росписи при активной помощи взрослого. В названиях допускает большое количество ошибок. Затрудняется в выборе узоров. При изображении допускает ошибки (смещение элементов и цвета из различных росписей).

**1 балл** - не понимает задания.

Создает индивидуальные и коллективные рисунки, декоративные, предметные и сюжетные композиции на различные темы; использует различные материалы и способы рисования.

Предметное рисование (карандашами) «Человек».

Материал: листы бумаги, цветные карандаши, фломастеры, восковые мелки (на выбор детей), образцы картинок для шкафчиков.

Сюжетное рисование по замыслу на темы окружающей жизни и явлений природы «Здравствуй, осень» (начало года) и «Здравствуй, лето» (конец года).

Материал: листы бумаги, акварель, кисти, стаканчики для воды, подставки, салфетки; плакаты «Осень» («Лето»).

Декоративное рисование (готовые работы).

Задание:

- Нарисуйте, какого хотите человека.

- Кого ты нарисовал?

Задание:

- Скажите, за что мы любим осень (лето)?

- воспитатель обобщает ответы детей и предлагает нарисовать сюжет «Как мы собираем листочки осенью» («Как мы будем отдыхать летом»).

Рассмотреть готовые работы рисования детей по декоративному рисованию.

**4 балла** – ребенок анализирует и сравнивает предметы, выделяя их особенности в художественно-изобразительных целях; рисует сюжетные композиции, изображает предметы по памяти; точно передает форму, пропорции основных и дополнительных частей предметов; передает характерные движения человека и животных; плавно и ритмично изображает формообразующие линии, передает в рисунке реальные цвета и оттенки; изображает предметы близкого, среднего и дальнего планов, линию горизонта; передает в рисунке настроение; использует разнообразные приемы рисования, нетрадиционные техники; замечает недостатки своих работ и вносит в них дополнения для большей выразительности образа.

**3 балла** – с помощью взрослого анализирует и сравнивает предметы, выделяя их особенности в художественно-изобразительных целях; рисует по представлению, передает реальное сходство при рисовании с натуры по отдельным элементам; изображает разнообразные сюжеты и предметы; выбирает соответствующие теме рисунка изобразительные средства; изображения достаточно реалистичны, но затрудняется в целостной передаче реальных характеристик объекта; недостаточно точно передает форму, пропорции основных и дополнительных частей предметов; затрудняется в передаче характерных движений животных и человека; формообразующие линии могут быть прерывистыми и неритмичными; рисунки недостаточно выразительны, недостаточно выражают позицию автора; используют, как правило, фризную перспективу – внизу земля, вверху небо, между ними объект, изображения статичны, движение передает в речи, а не в рисунке; с помощью взрослого замечает некоторые недостатки своих работ, вместе со взрослым вносит в них дополнения для большей выразительности образа.

**2 балла** – затрудняется в анализе и сравнении предметов, в выделении их особенностей для изображения; изображает несколько привычных сюжетов, предметов; формообразующие линии неточные и нечеткие; изобразительные средства выбирает спонтанно, пользуется несколькими приемами рисования; изображения недостаточно реалистичны; рисунки невыразительны, не выражают позицию автора, использует, как правило, фризную перспективу; изображения статичны и, как правило, не связанные друг с другом; с помощью взрослого замечает некоторые недостатки своих работ, вместе со взрослым вносит в них дополнения.

**1 балл** - не понимает задания.

Лепит различные предметы, передавая их форму, пропорции, позы и движения, сюжетные композиции из 2-3 и более предметов; владеет способами «налепа» и рельефа; расписывает изделия по мотивам народных промыслов.

Коллективная лепка «Дети делают гимнастику».

Материал: картинки, фотографии по теме.

Декоративная лепка «Цветочное панно».

Материал: пластилин, стеки, клеенка.

Задание:

Вылепить фигуры детей, выполняющих физические упражнения и объединить их поделки в единую композицию.

Задание:

Украсить пластину, используя способ наклепа.

**4 балла** – создает замысел до начала лепки и реализует его, выбирая соответствующие изобразительные и выразительные средства; пользуется разнообразными приемами лепки; передает характерную структуру и пропорции объектов, характерные движения фигур, достигает выразительности поз; ярко проявляет творчество.

**3 балла** – ребенок создает замысел до начала лепки, однако не всегда получается результат, соответствующий замыслу; выбирает соответствующие теме лепки изобразительные средства; пользуется основными приемами лепки; изображения достаточно реалистичны, но затрудняется в целостной передаче реальных характеристик объекта; изображения, как правило, статичны; при создании сюжетных композиций нуждается в помощи взрослого; изображения недостаточно выразительны; проявляет отдельные элементы творчества в процессе лепки.

**2 балла** – ребенок имеет в арсенале несколько привычных тем лепки; изобразительные средства выбирает спонтанно; не планирует деятельность; пользуется стереотипными приемами лепки; изображения недостаточно реалистичны, невыразительны.

**1 балл** – не понимает задания.

Создает изображения различных предметов, используя бумагу различной фактуры, способы вырезания и обрывания. Создает сюжетные и декоративные композиции.

Технические умения (индивидуально или по 2-3 ребенка):

Материал: прямоугольник большой, полоса, квадрат, ножницы, поднос.

Анализ готовых работ по аппликации, выполненные в течение года.

Задание:

- вырезать симметричные изображения из бумаги, сложенной пополам.
- вырезание нескольких предметов из бумаги, сложенной гармошкой.
- использовать прием обрывания.

**4 балла** – уверенно пользуется ножницами, вырезая формы из бумаги с помощью техник симметричного, многослойного, силуэтного вырезания; пользуется разнообразными приемами аппликации, которые творчески сочетает, нетрадиционными техниками; создает изображения по представлению и с натуры, сюжетные композиции; изображения реалистичны; ярко проявляет творчество.

**3 балла** – создает изображения по представлению и с натуры, при создании сюжетных композиций нуждается в помощи взрослого; придумывает замысел до начала аппликации, однако не всегда получается результат, соответствующий замыслу; технические навыки вырезывания сформированы недостаточно, часто действует неточно, неаккуратно; пользуется основными приемами аппликации; изображения достаточно

реалистичны, но не очень выразительны; проявляет отдельные элементы творчества в процессе аппликации.

**2 балла** – имеет небольшой набор стереотипных изображений; до начала аппликации определяет не замысел, а лишь тему в общем виде; изобразительные средства выбирает спонтанно; изображения недостаточно реалистичны, невыразительны; неуверенно пользуется ножницами, технические навыки вырезывания не сформированы.

**1 балл**- не понимает задания

## **ОБРАЗОВАТЕЛЬНАЯ ОБЛАСТЬ** **«Социально - коммуникативное развитие»**

### **Игровая деятельность, коммуникация.**

Критерии оценки

Самостоятельно отбирает или придумывает разнообразные сюжеты игр; придерживается в процессе игры, намеченного замысла, оставляя место для импровизации.

Находит новую трактовку роли и исполняет её. Может моделировать предметно – игровую среду.

Сюжетно - ролевая игра.

Педагог дает оценку в процессе наблюдений за поведением ребенка во время свободной и специально организованной деятельности.

**4 балла** – ребенок активно общается со взрослыми и сверстниками во время игры.

**3 балла** – избирательное общение со взрослыми и детьми, объединяет действия с игрушками в простой сюжет с помощью взрослого.

**2 балла** – общается только со взрослыми, действует с предметами по показу или образцу.

**1 балл**- не идет на общение со взрослыми и детьми.

В дидактической игре договаривается со сверстниками об очередности ходов, выборе схем. Карт; проявляет себя терпимым и доброжелательным партнером.

Дидактическая игра.

Педагог дает оценку в процессе наблюдений за поведением ребенка во время свободной и специально организованной деятельности.

**4 балла** – задание не вызвало у ребенка затруднений.

**3 балла** – выполнил задание правильно с незначительной помощью взрослого.

**2 балла** – частично видит свои ошибки и исправляет их с помощью взрослого.

**1 балл** - не выполняет задания.

Понимает образный строй спектакля, оценивает игру актеров, средства выразительности и оформление постановки. В беседе о спектакле может высказывать свою точку зрения.

Владеет навыками театральной культуры, знает театральные профессии, правила поведения в театре.

Участвует в творческих группах по созданию спектаклей (режиссеры, актеры, костюмеры, оформители).

Театрализованная игра.

Педагог дает оценку в процессе наблюдений за поведением ребенка во время свободной и специально организованной деятельности.

Беседа:

1. Знаешь ли ты, что такое театр? Ты был в театре? Что тебе понравилось в театре больше всего?

2. Знаешь ли ты, кто такой режиссер, актер, художник – оформитель? Что они делают для того, чтобы спектакль можно было посмотреть?

3. Зачем в театр приходят зрители? Что они делают во время спектакля?

4. В какой «театр» ты любишь играть? (ребенку предлагаются картинки с разными видами театра). Почему?

5. Что ты делаешь, играя в театр? Тебе это нравится?

6. Тебе нравится исполнять роли сказочных героев на сцене?

Почему?

7. Есть ли у тебя любимая роль? Какая?

Когда ты вырастишь, ты бы хотел работать в театре? Кем бы ты хотел быть: режиссером, актером, художником – оформителем?

**4 балла** - присутствуют все компоненты и навыки, самостоятельно выполняет все действия.

**3 балла** – выполняет действия с подсказки или с незначительной помощью взрослого.

**2 балла** - отсутствует 1-2 компонента.

**1 балл** - не выполняет задания.

Способен вступить в общение со знакомым взрослым, избирательно и устойчиво взаимодействует со знакомыми детьми, способен эмоционально сопереживать.

*Элементарные общепринятые нормы и правила взаимоотношений со сверстниками и взрослыми.*

Педагог дает оценку в процессе наблюдений за поведением ребенка во время свободной и специально организованной деятельности.

**4 балла** - присутствуют все компоненты и навыки, самостоятельно выполняет все действия.

**3 балла** – выполняет действия с подсказки или с незначительной помощью взрослого.

**2 балла** - отсутствует 1-2 компонента.

**1 балл** - не выполняет задания.

## Элементарная трудовая деятельность

### Критерии оценки

Самостоятельно ухаживает за одеждой, устраняет беспорядок в своем внешнем виде.

Ответственно выполняет обязанности дежурного, проявляет трудолюбие при трудовых поручениях и труде на природе.

Педагог дает оценку в процессе наблюдений за поведением ребенка во время свободной деятельности.

**4 балла** - присутствуют все компоненты и навыки, самостоятельно выполняет все действия.

**3 балла** – выполняет действия с подсказки или с незначительной помощью взрослого.

**2 балла** - отсутствует 1-2 компонента.

**1 балл** – не следит за своим внешним видом, не проявляет интереса к труду.

Может планировать свою трудовую деятельность: отбирать материалы, инструменты, необходимые для занятий, игр.

Педагог дает оценку в процессе наблюдений за поведением ребенка во время свободной и специально организованной деятельности.

**4 балла** – все задания ребенок выполняет самостоятельно, без напоминаний взрослого.

**3 балла** – все задания ребенок выполняет самостоятельно после словесной подсказки взрослого.

**2 балла** – задания ребенок выполняет только с помощью взрослого, при этом не может ответить на все поставленные вопросы.

**1 балл** - отсутствует 1-2 компонента.

### **Формирование основ безопасного поведения.**

#### Критерии оценки

Соблюдает элементарные правила безопасности поведения в детском саду, на улице, в транспорте. Понимает значение сигналов светофора.

Различает и называет спецтранспорт, его назначение, некоторые дорожные знаки, части дороги.

Дидактическая игра «Прогулка по улице».

Материал: сюжетная картинка с изображением улицы, дорожные знаки «Пешеходный переход», «Дети», «Остановка автобуса», «Подземный пешеходный переход», «Пункт медицинской помощи», «Пункт питания», «Место стоянки», «Въезд запрещен», «Дорожные работы», «Велосипедная дорожка».

Дидактическая игра «Специальные машины».

Материал: игрушки или картинки – «Скорая помощь», пожарная машина, «Полиция».

Задание:

Воспитатель просит ребенка ответить на вопросы:

- Что делает светофор? На какой сигнал можно переходить дорогу?

- Объясни, что это за знак?
- Покажи на картинке проезжую часть, тротуар, пешеходный переход «Зебру», перекресток, остановку автобуса.
- Где можно кататься на велосипеде детям? (во дворе, не мешая окружающим, в присутствии взрослых).
- Как правильно ходить по тротуару?
- Для чего нужно соблюдать все правила дорожного движения.
- Кто следит за порядком на дорогах?

Задание:

- Объясни, как называется этот транспорт и для чего он нужен?

**4 балла** – ребенок самостоятельно, правильно и быстро отвечает на вопросы, выполняет все задания.

**3 балла** – ребенок правильно, но не очень уверенно отвечает на вопросы, выполняет все задания с небольшой словесной подсказкой взрослого.

**2 балла** – некоторые задания у ребенка вызывают затруднения, но с помощью взрослого он справляется.

**1 балл** - не видит своих ошибок и с трудом исправляет их с помощью взрослого.

Знает и соблюдает элементарные правила поведения на природе(способы правильного обращения с растениями и животными, бережного отношения к окружающей природе).

Беседа «Правила поведения в природе».

Материал: предметные картинки с изображением природных явлений (гроза, туман, радуга, молния, ураган). Картинки с изображением оказания первой медицинской помощи.

Задание:

- Кто в природе главный: человек, растения или животные? (все взаимосвязано).

- Почему нельзя рвать и есть растения? (они могут быть ядовитыми).

- Что это за явление? (рассматривание картинок). Правила поведения при грозе. (нельзя стоять под одиноким деревом, купаться в реке, держаться за металлические предметы, пользоваться электроприборами и др.).

- Названия каких животных и растений занесены в Красную книгу? Почему?

- Как человек может позаботиться о природе?

**4 балла** – ребенок самостоятельно, правильно и быстро отвечает на все вопросы, аргументируя ответы.

**3 балла** – ребенок правильно и быстро отвечает на все вопросы с небольшой словесной подсказкой взрослого.

**2 балла** – некоторые вопросы у ребенка вызывают затруднения, но с активной помощью взрослого он справляется.

**1 балл** - не видит своих ошибок и с трудом исправляет их с помощью взрослого.

**Высокий уровень - 18-21 балл; средний уровень - 11-17 баллов;  
низкий уровень — 7-10 баллов.**

### Приложение

#### **1. Дидактическое упражнение «Что это такое: сказка, рассказ, стихотворение (жанры)».**

- Отрывок из русской народной сказки «Волк и лиса».

*Отыскал волк на реке прорубь, сунул туда хвост, сидит и бормочет:*

*- Ловись, рыбка, большая и маленькая! Нет, лучше ловись большая, да и побольше!*

*А Лисица прибежала, стала бегать вокруг да приговаривать:*

*- Ясни, ясни на небе звезды! Мёрзни, мёрзни, волчий хвост!*

*- Что ты говоришь? - забеспокоился Волк.*

*- То же, что и ты, куманёк: "Ловись рыбка, большая и маленькая!"*

#### **Рассказ А.Куприна «Слон»:**

*Маленькая девочка Надя шести лет заболела, по словам доктора Михаила Петровича, «равнодушием к жизни». Единственное средство вылечить — развеселить. Но девочка ничего не хочет.*

*Однажды она попросила слона. Через полчаса папа привёз ей «дорогую красивую игрушку» — серого слона, который сам машет хвостом и качает головой. Но девочка сказала, что хотела настоящего, а этот мёртвый. Тогда папа едет в зверинец и упрощает хозяина-немца отпустить слона Томми к ним домой. Немец сначала не понимает, но папа все объяснил. Тогда хозяин зверинца разрешает сводить слона в гости ночью и сам проверяет, возможно ли это (есть ли большая комната, крепкий пол, широкие двери).*

*Ночью слона ведут в дом. Чтобы он поднялся по лестнице на второй этаж, папа покупает для него фисташковый торт. Утром Наде говорят, что слон пришёл, кормят яйцом всмятку и молоком и на коляске везут к слону. Девочка слона не боится, они вместе чаевничают: девочка пьет чай, слон — сахарную воду с булками. Надя знакомит его с куклами, показывает книжку с картинками. Друзья вместе обедают. Вечером Надю не оторвать от слона, она так и засыпает рядом с ним и видит сон, будто «женилась на Томми, и у них много детей, маленьких, веселых слонят».*



*Слона уводят. Утром девочка просыпается бодрая и, узнав, что слон ушёл и звал её в гости, просит передать, что она уже совсем здорова.*

**Стихотворение Н.Рубцова «Про зайца»:**

*Заяц в лес бежал по лугу.  
Я из лесу шел домой, —  
Бедный заяц с перепугу  
Так и сел передо мной!  
Так и обмер, бестолковый,  
Но, конечно, в тот же миг  
Поскакал в лесок сосновый,  
Слыша мой веселый крик.  
И еще, наверно, долго  
С вечной дрожью в тишине  
Думал где-нибудь под елкой  
О себе и обо мне.  
Думал, горестно вздыхая,  
Что друзей-то у него  
После дедушки Мазая  
Не осталось никого.*

**Рассказ Ушинского «Спор животных»**

Корова, лошадь и собака заспорили между собою, кого из них хозяин больше любит.

– Конечно, меня, – говорит лошадь. – Я ему соху и борону таскаю, дрова из лесу вожу; сам он на мне в город ездит: пропал бы без меня совсем.

– Нет, хозяин любит больше меня, – говорит корова. – Я всю его семью молоком кормлю.

– Нет, меня, – ворчит собака, – я его добро стерегу.

Подслушал хозяин этот спор и говорит:

– Перестаньте спорить по-пустому: все вы мне нужны, и каждый из вас хорош на своем месте.







**Загадки:**

Шумит он в поле и в саду,  
А в дом не попадает.  
И не куда я не пойду,  
Покуда он идет. (Дождь.)

Друг за дружкой чередой  
Мирно ходят брат с сестрой.  
Братец будет весь народ,  
А сестра, наоборот, -  
Спать немедленно зовет. (День и ночь.)

Прилетели галки в поле

И уселись на снегу...  
Стану я учиться в школе -  
Разобраться в них смогу! (Буквы.)

То я в клетку, то в линейку,  
Написать меня сумей-ка.  
Можешь и нарисовать.  
Что такое я? (Тетрадь.)

Из под снега вышел друг,  
И весной запахло вдруг. (Подснежник.)

Закипит – исходит паром,  
И свистит, и пышет жаром,  
Крышкой брякает, стучит.  
- Эй, сними меня! - кричит. (Чайник.)

### **Скороворки:**

Дятел дерево долбит  
День-деньской кору долбит.

У зимы много забот,  
Заболел у зайки живот.

Мед в лесу медведь нашел,  
Мало меду, много пчел.

Люди в полях хлеб лелеют,  
Сил для хлеба не жалеют.

Рыбу ловит рыболов,  
Весь в реку уплыл улов.

Стихи:

### **С. Есенин «Береза»**

Белая береза  
Под моим окном  
Принакрылась снегом,  
Точно серебром.  
На пушистых ветках  
Снежною каймой  
Распустились кисти  
Белой бахромой.  
И стоит береза  
В сонной тишине,

И горят снежинки  
В золотом огне.  
А заря, лениво  
Обходя кругом,  
обсыпает ветки  
Новым серебром.

**А.Пушкин «Уж небо осенью дышало»**

Уж небо осенью дышало,  
Уж реже солнышко блистало,  
Короче становился день,  
Лесов таинственная сень  
С печальным шумом обнажалась,  
Ложился на поля туман,  
Гусей крикливых караван

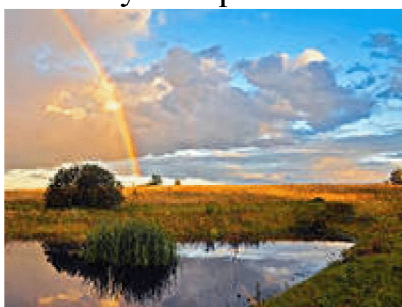

Тянулся к югу: приближалась  
Довольно скучная пора;  
Стоял ноябрь уж у двора.  
И еще, наверно, долго,  
Притаившись в тишине,  
Думал где-нибудь под елкой  
О себе и обо мне.

Думал, горестно вздыхая,  
Что друзей-то у него  
После дедушки Мазая  
Не осталось никого..

**Ф.Тютчев «Зима недаром злится»**

Зима недаром злится,  
Прошла ее пора –  
Весна в окно стучится  
И гонит со двора.  
Взбесилась ведьма злая  
И, снегу захватя,  
Пустила, убегая,  
В прекрасное дитя...

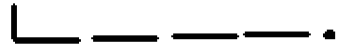
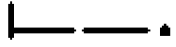
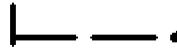

27

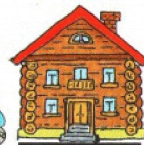

28





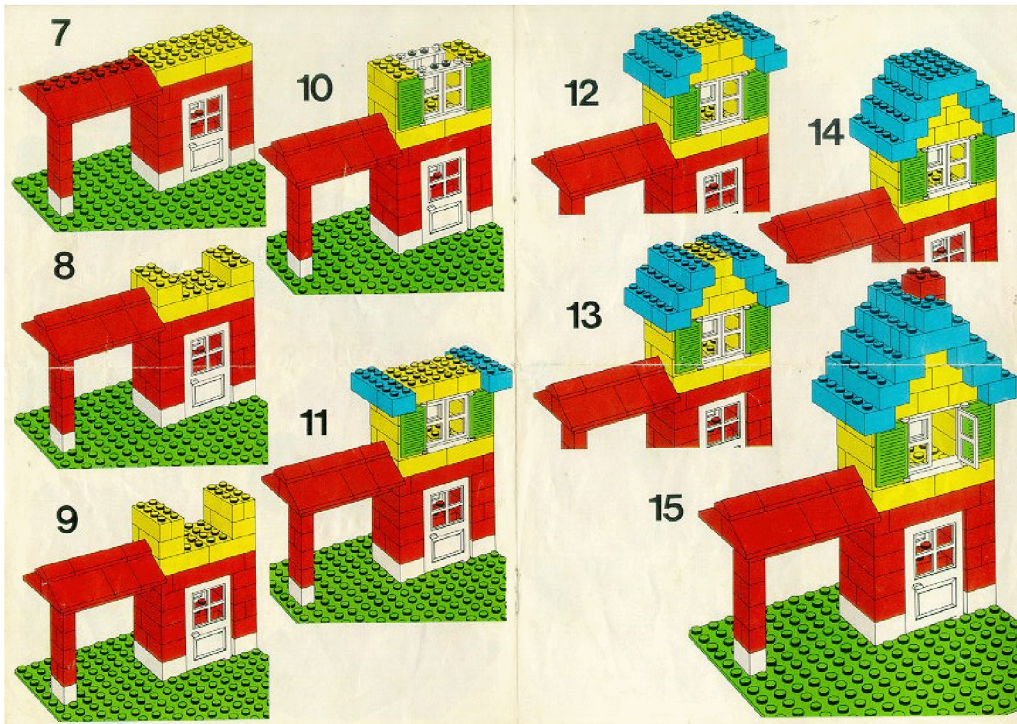
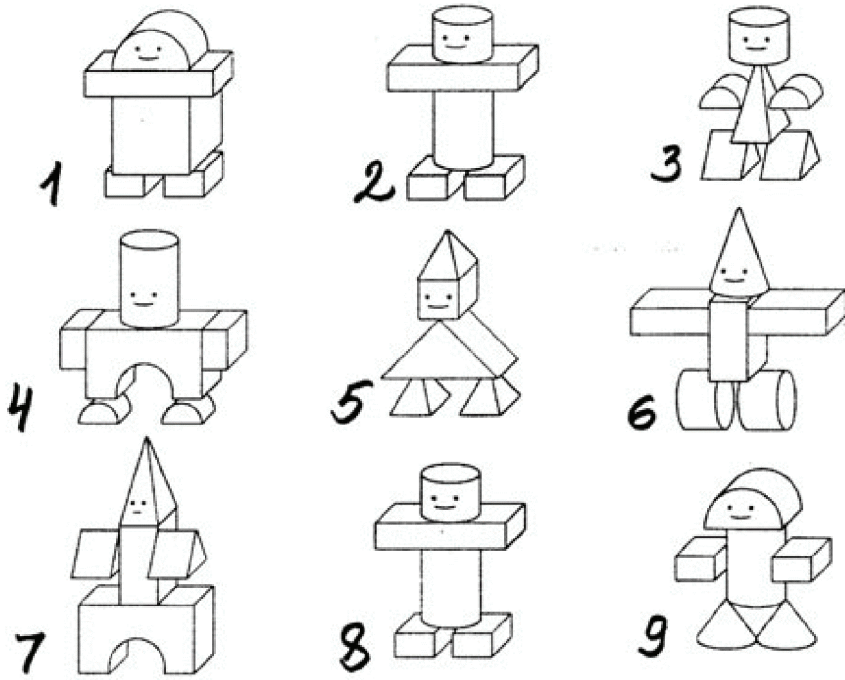

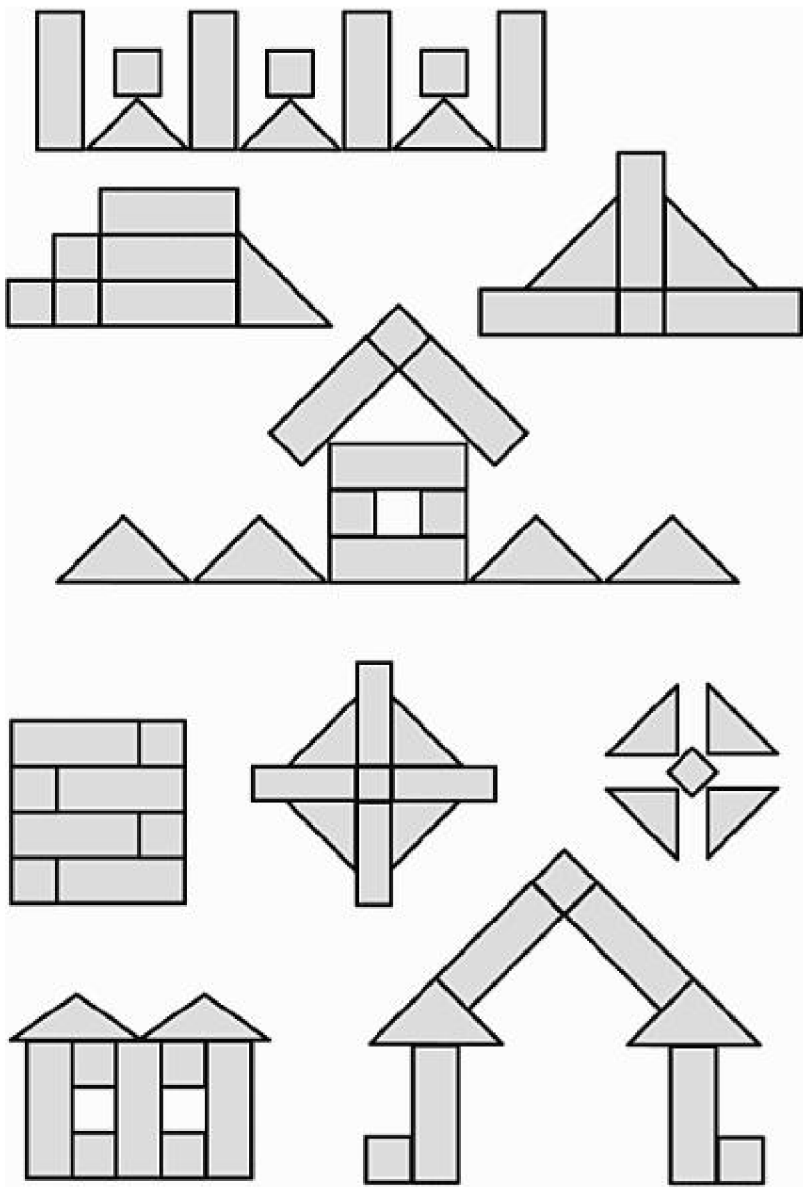



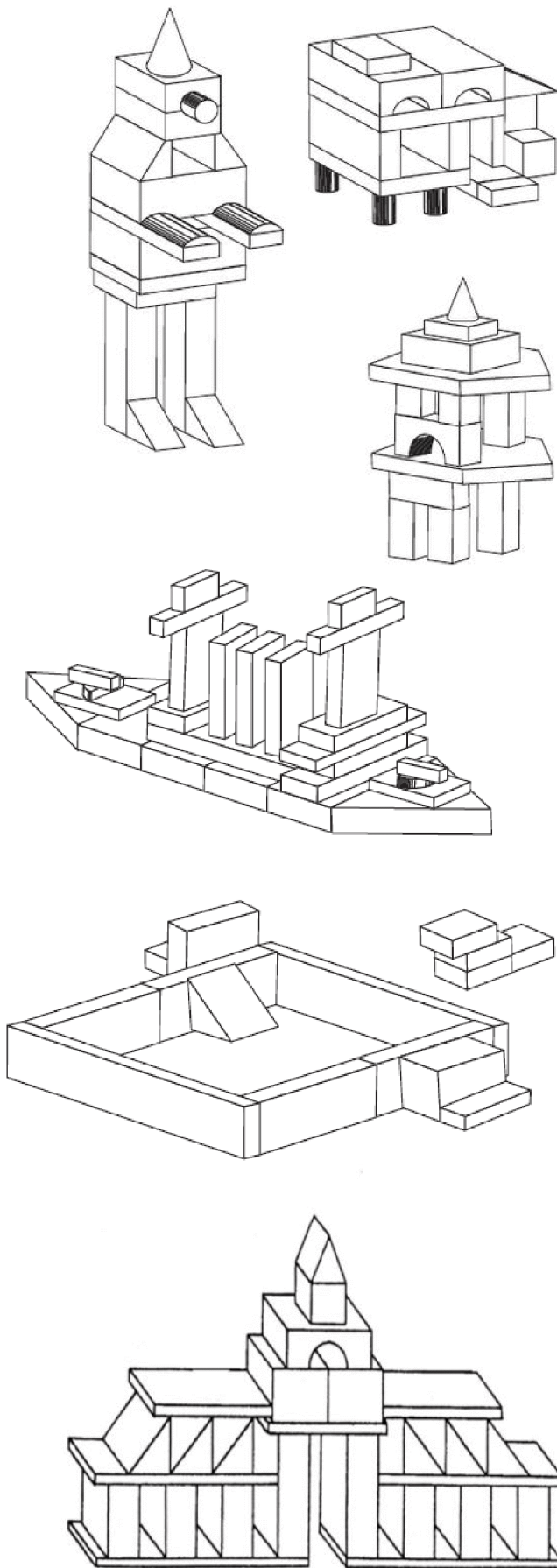

**Образовательная область "Физическое развитие"**

Во время тестирования важно учитывать:

- индивидуальные возможности ребёнка;
- особенности проведения тестов, которые должны выявлять даже самые незначительные отклонения в двигательном развитии ребёнка.

Перед выполнением контрольных двигательных заданий следует провести небольшую разминку (спокойная ходьба, переходящая в бег, непрерывный бег 1,5 минуты, дыхательные упражнения).

Тесты лучше проводить в игровой форме, чтобы детям нравились занятия, чтобы они могли ощутить «мышечную радость» от физических нагрузок.

Диагностика физической подготовленности должна проводиться не менее двух раз в течение учебного года (сентябрь - май).

Дети, выполнившие все тесты, с результатами в рамках возрастных норм, могут быть отнесены к среднему уровню физической подготовленности; выше ориентировочных показателей (более трёх показателей) - к высокому уровню физической подготовленности. Если из шести тестов, ребёнок имеет от трёх и более показателей ниже нормы, то у него низкий уровень физической подготовленности.

### **1. Тесты по определению скоростно-силовых качеств**

***Бросок набивного мяча двумя руками из-за головы из исходного положения стоя.***

Испытание проводится на ровной площадке длиной не менее 10 м. Ребенок встает у контрольной линии разметки и бросает мяч из-за головы двумя руками вперед из исходного положения стоя, одна нога впереди, другая сзади или ноги врозь. При броске ступни должны сохранять контакт с землей. Допускается движение вслед за произведенным броском. Делаются 3 попытки. Засчитывается лучший результат.

### ***Прыжок в длину с места***

Обследование прыжков в длину с места можно проводить на участке детского сада в теплое время, а в помещении в холодное время года. Прыжок выполняется в заполненную песком яму для прыжков или на взрыхленный грунт (площадью 1х2 метра). При неблагоприятных погодных условиях прыжки можно проводить в физкультурном зале, для этого может быть использована физкультурная дорожка.

Ребенку предлагают, отталкиваясь двумя ногами, с интенсивным взмахом рук, от размеченной линии отталкивания на максимальное для него расстояние и приземляться на обе ноги. При приземлении нельзя опираться позади руками. Измеряется расстояние между линией отталкивания и отпечатком ног (по пяткам) при приземлении (в см). Делаются 3 попытки. Засчитывается лучшая из попыток.

### ***Метание мягкого мяча на дальность***

Обследование дальности метания проводится на асфальтовой дорожке или физкультурной площадке. Коридор для метания должен быть шириной не менее 3 метров и длиной 15 - 20 метров. Дорожка предварительно

размечается мелом поперечными линиями через каждый метр и пронумеровывается цифрами расстояние. Линия отталкивания шириной 40 см заштриховывается мелом. По команде, ребенок подходит к линии отталкивания, из и.п. стоя производит бросок мячом (200 гр.), одной рукой из-за головы, одна нога поставлена впереди другой на расстоянии шага. При броске нельзя изменять положение ступней. Засчитывается лучший результат из трех попыток.

## **2. Тесты по определению быстроты**

### **Бег на дистанцию 10 метров схода**

На асфальтированной дорожке намечаются линии старта и финиша. За линией финиша (в 6 - 7 м от нее) ставится ориентир (яркий предмет - кегля, кубик), для того чтобы ребенок, пересекая линию финиша, не делал резкой остановки. Предлагаются две попытки, отдых между ними 5 мин.

Ребенок по команде «на старт» подходит к черте и занимает удобную позу. Воспитатель стоит сбоку от линии старта с секундомером. После взмаха флажком ребенок делает разбег. В момент пересечения линии старта воспитатель включает секундомер и выключает его тогда, когда ребенок добежит до линии финиша.

Фиксируется лучший результат из двух попыток.

### ***Бег на дистанцию 30 метров***

Задание проводится на беговой дорожке (длина не менее 40 м, шириной 3 м). На дорожке отмечаются линия старта и линия финиша. Тестирование проводят двое взрослых; один находится с флажком на линии старта, второй (с секундомером) - на линии финиша. За линией финиша на расстоянии 5 - 7 м ставится яркий ориентир. По команде воспитателя «внимание» ребенок подходит к линии старта и принимает стартовую позу. Затем следует команда «марш» - взмах флажком (он должен даваться сбоку от ребенка). В это время воспитатель, стоящий на линии финиша, включает секундомер. Во время короткого отдыха (3 - 5 мин) проводится спокойная ходьба с дыхательными упражнениями.

Предлагаются две попытки, фиксируется лучший результат. Внимание! Во время бега не следует торопить ребенка, корректировать его бег.

### ***Челночный бег 3X 10 метров***

Ребенок встает у контрольной линии, по сигналу «марш» (в этот момент воспитатель включает секундомер) трехкратно преодолевает 10-метровую дистанцию, на которой по прямой линии расположены кубики (5 шт.). Ребенок обегает каждый кубик, не задевая его.

Фиксируется общее время бега.

## **3. Тесты по определению ловкости**

### ***Бег зигзагом***

*Тест проводится на спортивной площадке или в зале длиной не менее 15 м. Намечается линия старта, которая является одновременно и линией финиша. От линии «старта» на расстоянии 5 м кладутся 2 больших мяча, от них на расстоянии 3 м еще 2 больших мяча параллельно первым и еще 2 мяча на таком же расстоянии. Таким образом, дистанция делится на 3*

зоны. Расстояние между мячами 2 м. Необходимо указать направление движения стрелками.

По команде «На старт!» ребенок становится позади линии старта. Покоманда «Марш!» ребенок бежит зигзагом в направлении, указанном стрелкой между мячами и финиширует. Воспитатель выключает секундомер только после того, как ребенок пройдет всю дистанцию. Время измеряется с точностью до 1/10с. Тест проводится одним ребенком 2 раза и фиксируется лучший результат. Если ребенок задел мяч или столкнулся с ним, сбился с курса или упал, тест проводится заново.

Ребенку необходим показ.

#### ***Прыжки через скакалку***

Принимается исходное положение: ноги вместе, руки внизу, в руках скакалка. Затем ребенок прыгает вперед через скакалку. Воспитатель считает количество прыжков.

Делаются две попытки, засчитывается лучший результат.

Внимание! Важно правильно подобрать скакалку для каждого ребенка. Если скакалка выбрана правильно, то когда ребенок встает обеими ногами на середину скакалки и натягивает ее, концы скакалки достают до подмышек.

#### **4. Тесты по определению гибкости**

##### ***Наклон туловища вперед.***

Тест проводится двумя воспитателями. Ребенок становится на гимнастическую скамейку (поверхность скамейки соответствует нулевой отметке). Задание: наклониться вниз, стараясь не сгибать колени (при необходимости их может придерживать один из воспитателей). Второй воспитатель по линейке, установленной перпендикулярно скамейке, регистрирует тот уровень, до которого дотянулся ребенок кончиками пальцев. Если ребенок не дотягивается до нулевой отметки (поверхности скамьи), то результат засчитывается со знаком минус. Во время выполнения данного теста можно использовать игровой момент «достань игрушку».

#### **5. Тесты по определению выносливости**

***Бег на дистанцию 90,120, 150 метров (в зависимости от возраста детей).***

Тест проводится с небольшой подгруппой (5 - 7 человек), сформированной с учетом уровня двигательной активности детей. Участвуют два воспитателя и медсестра, которая следит за самочувствием детей.

Воспитателю заранее необходимо измерить дистанцию беговой дорожки (в метрах) и разметить ее - отметить линию старта и половину дистанции. Дорожка может проходить вокруг дошкольного учреждения. Дети подходят к линии старта. Воспитатель группы дает команду «на старт» и включает секундомер. Воспитатель по физической культуре бежит впереди колонны в среднем темпе 1-2 круга, дети бегут за ним, затем дети бегут самостоятельно, стараясь не менять темпа. Бег продолжается до появления первых признаков усталости. Тест считается правильно выполненным, если ребенок пробежал всю дистанцию без остановок.

#### **6. Тесты по определению силовой выносливости**

### ***Подъем туловища в сед (за 30 секунд)***

Ребенок лежит на гимнастическом мата на спине, скрестив руки на груди. По команде «начали» ребенок поднимается, не сгибая колен (воспитатель слегка придерживает колени ребенка, сидя на мате рядом с ним), садится и вновь ложится. Воспитатель считает количество подъемов. Тест считается правильно выполненным, если ребенок при подъеме не коснулся локтями мата, а спина и колени оставались прямыми.

Из двух попыток засчитывается лучший результат.

### ***Поднимание ног в положении лежа на спине.***

Ребенок лежит на спине в положении «руки за голову». По команде он поднимает прямые и сомкнутые ноги до вертикального положения и затем снова опускает их до пола. Плечи фиксируются другим ребенком. Засчитывается число правильно выполненных подниманий за 30 с.